

## BAGNETTO FASCIATOIO ARKO

### ISTRUZIONI DI MONTAGGIO

“IMPORTANTE

CONSERVARE PER RIFERIMENTO FUTURO

LEGGERE ATTENTAMENTE”







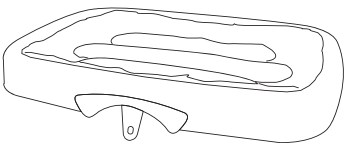
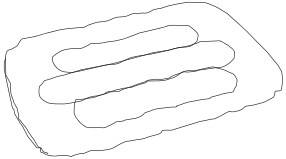
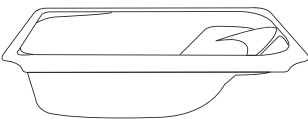
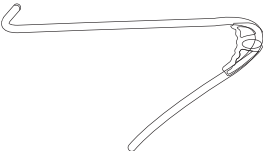

- **FR** BAIGNOIRE-TABLE À LANGER ARKO \_ INSTRUCTIONS DE MONTAGE
- **IMPORTANT - CONSERVER POUR TOUTE CONSULTATION FUTURE - LIRE ATTENTIVEMENT”**
- **GB** ARKO BATHING AND CHANGING STATION \_ ASSEMBLY INSTRUCTIONS
- **IMPORTANT – KEEP THESE INSTRUCTIONS AWAY FOR FUTURE USE – READ VERY CAREFULLY!”**
- **E** BAÑERA-CAMBIADOR ARKO - INSTRUCCIONES DE MONTAJE
- **“IMPORTANTE - CONSERVAR PARA FUTURAS CONSULTAS - LEER ATENTAMENTE”**
- **D** BADEWANNE WICKELKOMMODE ARKO \_ MONTAGEANLEITUNG
- **“WICHTIG - FÜR EIN ZUKÜNFTIGES NACHSCHLÄGEN AUFBEWAHREN - AUFMERKSAM DURCHLESEN”**
- **P** BANHEIRA TROCADOR ARKO \_ INSTRUÇÕES DE MONTAGEM
- **“IMPORTANTE - CONSERVAR PARA UMA CONSULTA FUTURA - LER COM ATENÇÃO”**
- **BG** СТРУКТУРА ЗА КЪПАНЕ И ПРЕПОВИВАНЕ „АРКО” \_ ИНСТРУКЦИИ ЗА МОНТИРАНЕ
- **„ВАЖНО - СЪХРАНЯВАЙТЕ ЗА КОНСУЛТИРАНЕ В БЪДЕЩЕ - ПРОЧЕТЕТЕ ВНИМАТЕЛНО”**
- **HR** KUPKA JASTUK ZA PREMATANJE ARKO \_ UPUTE ZA MONTIRANJE
- **“NAPOMENA – POHRANITI ZA NAREDNE KONSULTACIJE – PAŽLJIVO PROČITATI”**
- **CZ** VANIČKA A PŘEBALOVACÍ PULT ARKO \_ NÁVOD K MONTÁŽI
- **„DŮLEŽITÉ INFORMACE – USCHOVEJTE PRO MOŽNOST NAHLÉDNUTÍ V BUDOUCNU – POZORNĚ SI PŘEČTĚTE”**
- **EST** ARKO VANN-MÄHKIMISLAUD \_ KOKKUPANEMISJUHEND
- **“TÄHTIS - HOIDKE EDASPIDISEKS ALLES - LUGEGE TÄHELEPANELIKULT LÄBI”**
- **H** ARKO FÜRDETO-PELENKÁZÓ \_ SZERELÉSI UTASÍTÁSOK
- **“FONTOS! – ŐRIZZUK MEG A KÉSŐBBI HASZNÁLATHOZ! – OLVASSUK EL FIGYELMESEN!”**
- **PL** WANIEŃKA Z PRZEWIĄKIEM ARKO \_ INSTRUKCJA MONTAŻU
- **“WAŻNE – ZACHOWAĆ DO PRZYSZŁYCH KONSULTACJI – PRZECZYTAĆ UWAGNIE”**
- **RO** ARKO – MĂSUȚĂ DE ÎNFĂȘĂȚI ȘI ÎMBĂIAT \_ INSTRUCȚIUNI DE MONTAJ
- **“IMPORTANT – A SE PĂSTRA PENTRU NECESITĂȚI ULTERIOARE – A SE CITI TOTUL CU ATENȚIE.”**
- **RUS** ПЕЛЕНАЛЬНЫЙ СТОЛ С ВАННОЧКОЙ ARKO \_ ИНСТРУКЦИИ ПО МОНТАЖУ
- **“ВАЖНО – ХРАНИТЬ ДЛЯ БУДУЩИХ СПРАВOK – ВНИМАТЕЛЬНО ОЗНАКОМИТЬСЯ”**
- **SK** VANIČKA A PŘEBALOVACÍ PULT ARKO \_ NÁVOD NA MONTÁŽ
- **„DŮLEŽITÉ INFORMÁCIE – USCHOVAJTE PRE NAHLIADNUTIE V BUDÚCNOSTI – POZORNE ČÍTAJTE”**
- **SLO** PREVIJALNA MIZA Z BANJICO ARKO \_ NAVODILA O MONTAŽI
- **“VAŽNO – SHRANITE NAVODILA – POZORNO PRÉBERITE”**
- **DK** ARKO BAD OG PUSLEPLADS \_ MONTERINGSINSTRUKTIONER
- **“VIGTIGT – GEM TIL SENERE BRUG – LÆS OMHYGGELIGT”**
- **GR** ΜΠΑΝΑΚΙ ΑΛΛΑΞΙΕΡΑ ARKO \_ ΟΔΗΓΙΕΣ ΣΥΝΑΡΜΟΛΟΓΗΣΗΣ
- **“ΣΗΜΑΝΤΙΚΟ - ΔΙΑΤΡΗΨΤΕ ΓΙΑ ΜΕΛΛΟΝΤΙΚΗ ΧΡΗΣΗ - ΔΙΑΒΑΣΤΕ ΠΡΟΣΕΚΤΙΚΑ”**
- **NL** BABYBADJE AANKLEEDTAFEL ARKO \_ MONTAGE-INSTRUCTIES
- **“BELANGRIJK – BEWAREN VOOR TOEKOMSTIGE RAADPLEGING – AANDACHTIG DOORLEZEN”**
- **NO** ARKO STELLEBORD MED BADEKAR \_ MONTERINGSINSTRUKSJONER
- **“VIKTIG - TA VARE PÅ INSTRUKSJONENE TIL SENERE BRUK - LES NØYE”**
- **SV** BADBALJA/SKÖTBORD ARKO \_ MONTERINGSANVISNINGAR
- **“VIKTIGT - FÖRVARA FÖR FRAMTIDA BRUK - LÄS NOGGRANT”**

# COMPONENTI

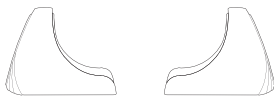
FR: COMPOSANTS  
GB: UNIT COMPONENTS  
E: COMPONENTES  
D: BESTANDTEILE  
P: COMPONENTES  
BG: СЪСТАВНИ ЧАСТИ  
HR: KOMONENTI  
CZ: DÍLY

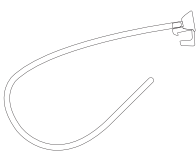
EST: OSAD  
H: ALKOTÓELEMEK  
PL: CZĘŚCI SKŁADOWE  
RO: ELEMENTE COMPONENTE  
RUS: КОМПОНЕНТЫ  
SK: DIELY  
SLO: SESTAVNI DELI  
DK: BESTANDELE

GR: ΕΞΑΡΤΗΜΑΤΑ  
NL: ONDERDELEN  
NO: DELER  
SV: DELAR

<p><b>A</b></p> <p>Fasciatoio-1pz</p> 	<p><b>B</b></p> <p>Tappetino-1pz</p> 	
<p><b>C</b></p> <p>Vaschetta-1pz</p> 	<p><b>D</b></p> <p>Ferro-1pz sx + 1 pz dx</p> 	<p><b>E</b></p> <p>Cerniera -2pz</p> 
<p><b>F</b></p> <p>Piedino F1_2pz SX+DX</p>  <p>F2_2pz s SX+DX</p> 	<p><b>G</b></p> <p>Tubetto di scarico con Imbuto-1pz</p> 	<p><b>H</b></p> <p>Cassetto-2pz</p> 
<p><b>L</b></p> <p>4 pz</p> 	<p><b>M</b></p> <p>4 pz</p> 	<p><b>N</b></p> <p>4 pz</p> 

1

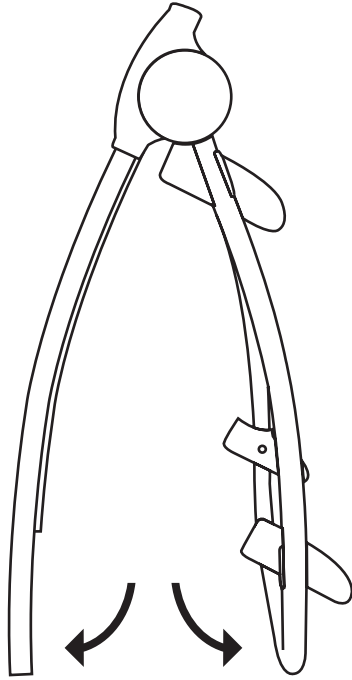

2

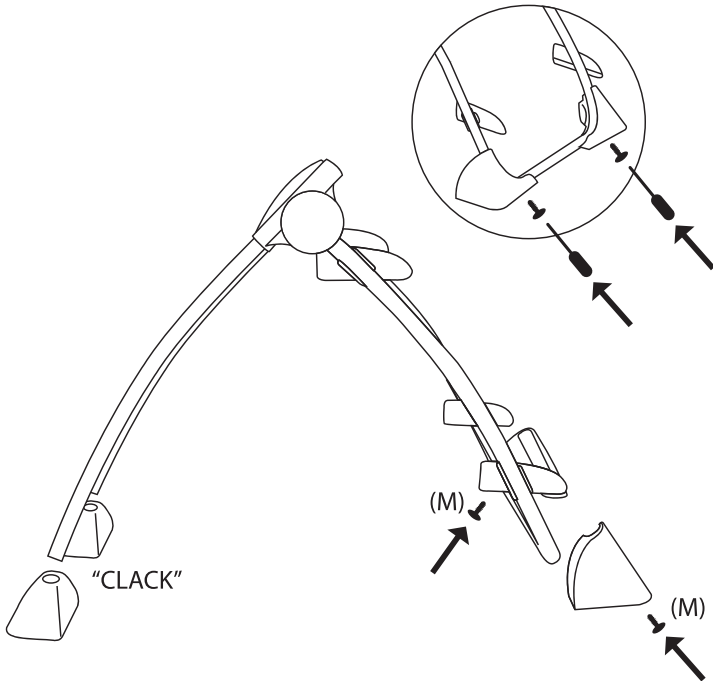

3

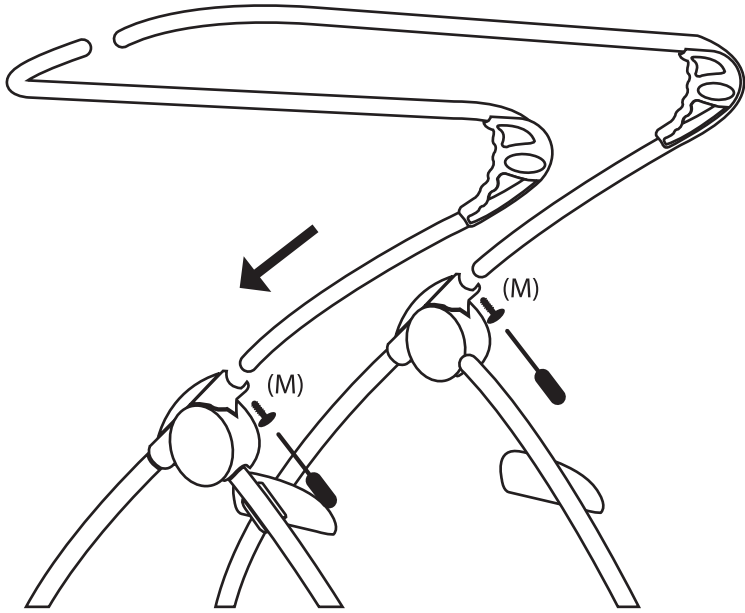

4

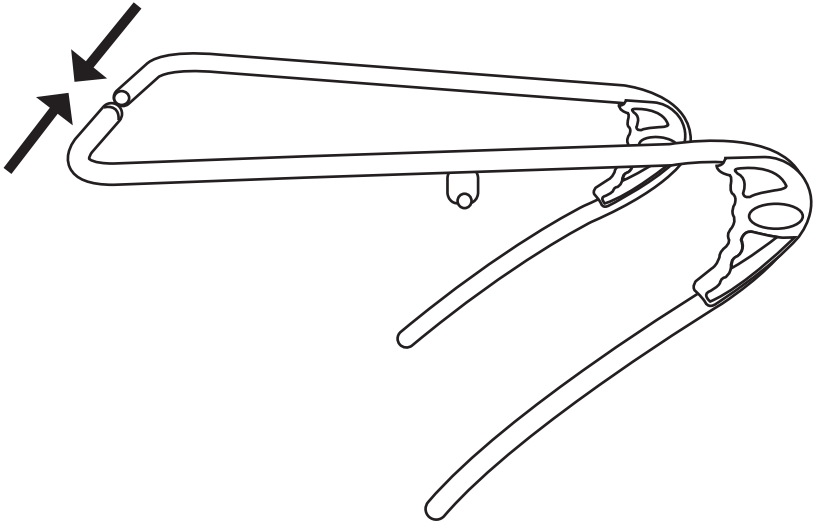

5

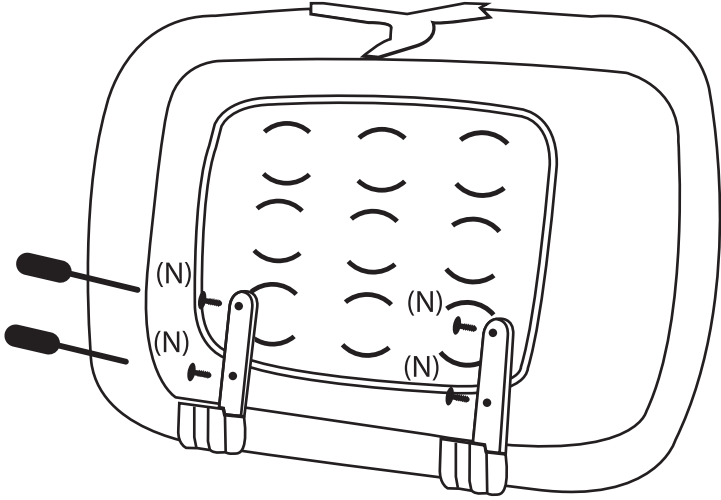

6

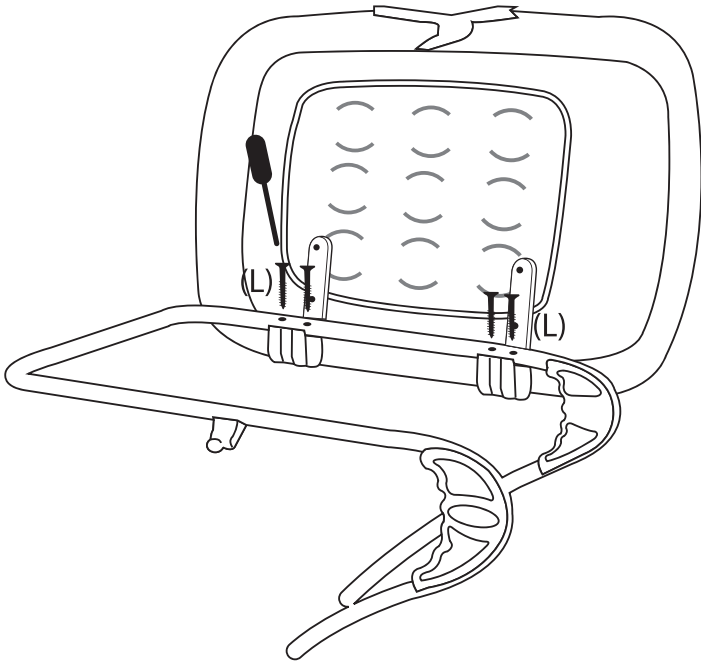

7

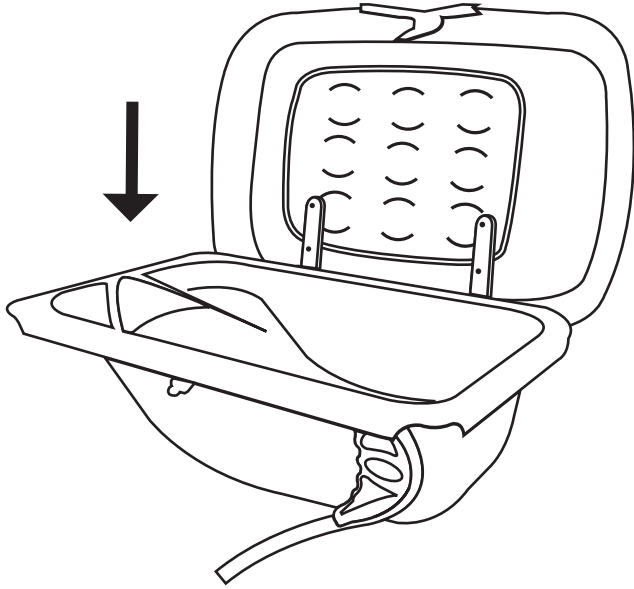

8

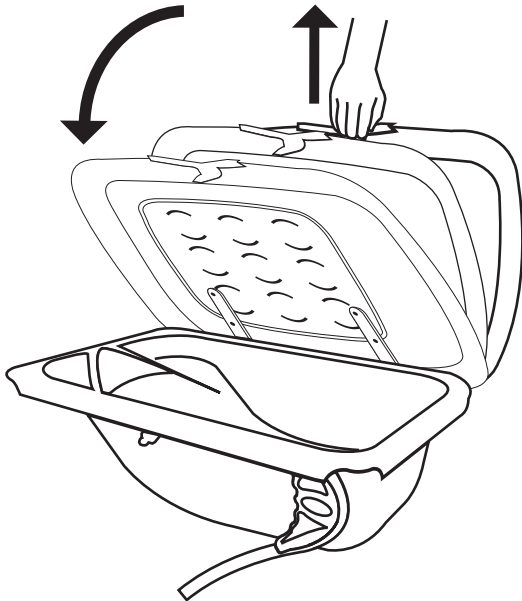

9

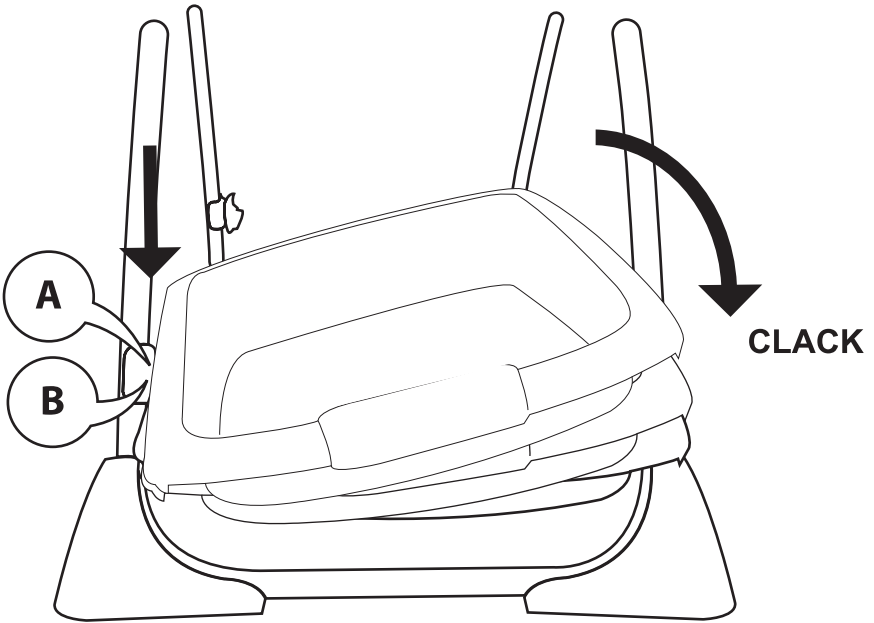
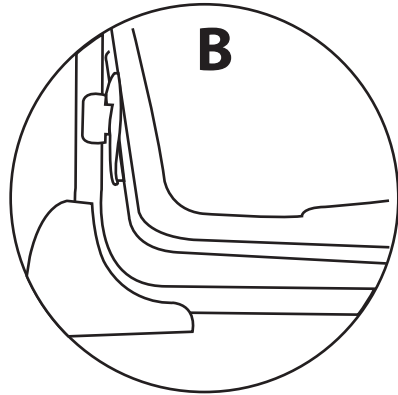
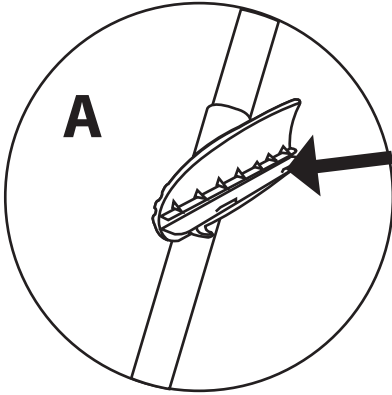

## NORME DI UTILIZZO IN SICUREZZA

Leggere attentamente questo libretto di istruzioni prima dell'utilizzo dell'articolo conservandolo per future necessità di consultazione, seguite scrupolosamente queste istruzioni per non compromettere la sicurezza del vostro bambino;

**ATTENZIONE** "Non lasciare il bambino incustodito"

Per evitare rischi di incendio non lasciare mai l'articolo nelle vicinanze di fonti di calore, apparecchi elettrici, a gas ecc.;

Verificare regolarmente le viti e le altri parti in plastica;

Non utilizzare altri pezzi di ricambio se non quelli forniti dal fabbricante o dal distributore;

Non utilizzare l'articolo se certi elementi risultano danneggiati o mancanti;

Non appendere all'articolo accessori non forniti dal costruttore;

Togliere sempre il sacchetto in plastica e tenere lontano dalla portata del bambino per evitare rischi di soffocamento;

Fare sempre attenzione che tutti gli elementi di montaggio siano fissati bene. Alcune viti potrebbero essersi allentate e perciò formare dei punti di incastro o punti dove possono bloccarsi indumenti come ad esempio cordoncini, collane, nastri per ciuccio ecc.: ciò vuol dire pericolo di strangolamento;

Bloccare sempre le ruote con i relativi freni quando viene utilizzato l'articolo;

Utilizzare sempre il tappo della vaschetta quando il bambino è nella vaschetta.

Non utilizzare il tubetto di scarico quando il bambino è nella vaschetta

Per la pulizia abituale dei pezzi rivestiti in plastica utilizzare una spugna con acqua calda e sapone e tenere invece sempre ben asciutte le parti in metallo;

L'età massima consigliata per l'utilizzo è fino a 12 mesi circa; peso max. 15 kg.

Utilizzare sempre i due sistemi di bloccaggio sul ripiano.

## CONSIGLI DI MANTENIMENTO:

Controllare periodicamente l'articolo per verificare rotture, parti mancanti o danneggiate ed in tal caso non utilizzarlo.

Tenere asciutte le parti in metallo per evitare il formarsi di ruggine.

Conforme alle norme di sicurezza

EN 12221:2008

Rif. Art. 268

Prodotto da:

Primi Sogni srl – Telgate – BG – Italia.

## CERTIFICATO DI GARANZIA

L'articolo descritto ha garanzia a norma di legge a partire dalla data d'acquisto, contro qualsiasi difetto dei materiali, montaggio o fabbricazione. Se si riscontra qualche difetto durante il periodo di garanzia, l'articolo dovrà essere restituito allo stabilimento dove è stato acquistato insieme allo scontrino, alla garanzia timbrata e a una descrizione del difetto riscontrato.

I diritti del titolare della garanzia comprendono la riparazione o la sostituzione delle parti difettose e specialmente:

1. la riparazione completamente dei difetti d'origine e dei danni da questi causati;

2. supponendo che la riparazione effettuata non fosse soddisfacente e che l'oggetto e che l'oggetto non si presentasse in ottime condizioni per svolgere le funzioni alle quali è stato destinato, il titolare della garanzia avrà diritto alla sostituzione dell'articolo acquistato con un altro con caratteristiche identiche o alla restituzione dell'importo pagato.

Se l'articolo sotto garanzia è stato modificato o riparato da persone non autorizzate o se il difetto è dovuto ad un cattivo uso, questa garanzia perderà automaticamente valore.

La mancanza di manutenzione comporta la perdita della garanzia.



## GUIDE D'UTILISATION EN SÉCURITÉ

Lire attentivement cette notice d'instructions avant d'utiliser le produit et la conserver pour toute consultation future; suivez scrupuleusement ces instructions afin de ne pas compromettre la sécurité de votre enfant.

ATTENTION: « Ne pas laisser l'enfant sans surveillance »

Pour éviter les risques d'incendie, ne laissez jamais le produit dans le voisinage de sources de chaleur, d'appareils électriques, à gaz, etc.

Vérifiez régulièrement les vis et autres parties en plastique.

N'employez jamais des pièces détachées autres que celles que fournissent le fabricant ou le distributeur.

N'utilisez pas l'article s'il présente des éléments endommagés ou manquants.

N'accrochez pas au produit des accessoires non fournis par le fabricant.

Retirez toujours le sac en plastique et maintenez-le hors de portée de l'enfant pour éviter les risques de suffocation.

Veillez toujours à ce que tous les éléments de montage soient bien fixés. Certaines vis pourraient s'être desserrées et former des points de coincement ou des crochets susceptibles d'attraper des éléments tels que cordons, colliers, rubans à sucette, etc. avec le danger d'étranglement conséquent.

Bloquez toujours les roues à l'aide des freins correspondants lorsque vous utilisez l'article.

Utilisez toujours le bouchon de la baignoire quand l'enfant se trouve à l'intérieur.

N'utilisez pas le tube de vidange quand l'enfant se trouve dans la baignoire.

Pour le nettoyage habituel des pièces recouvertes de plastique, servez-vous d'une éponge avec de l'eau chaude et du savon; en revanche, maintenez toujours bien sèches les parties métalliques.

L'âge maximum conseillé pour l'utilisation de cet article est de 12 mois environ; poids maximum 15 kg.

Utilisez toujours les deux systèmes de blocage sur la tablette.

## CONSEILS POUR L'ENTRETIEN :

Inspectez périodiquement pour détecter les cassures éventuelles, parties manquantes ou endommagées ; le cas échéant, ne pas utiliser l'article. Maintenez sèches les parties métalliques pour éviter la formation de rouille.

Conforme aux normes de sécurité

EN 12221:2008

Réf. Art. 268

Fabrique par:

Primi Sogni srl – Telgate – BG – Italie.

## CERTIFICAT DE GARANTIE

L'article bénéficie d'une garantie aux termes de la loi à partir de la date d'achat contre les défauts de matériau, de montage et de fabrication.

Si vous remarquez un défaut pendant la période de garantie, vous devez rendre l'article à l'établissement auprès duquel vous l'avez acheté accompagné du ticket de caisse, de la garantie timbrée et d'une description du défaut en question.

Les droits du titulaire de la garantie comprennent la réparation ou le remplacement des parties défectueuses et notamment :

1. la réparation complète des défauts d'origine et des dommages causés par ces derniers,

2. si la réparation n'est pas satisfaisante et l'article ne réunit plus les conditions optimales pour les fonctions auxquelles il est destiné, le titulaire de la garantie aura droit au remplacement de l'article acheté par un autre possédant des caractéristiques identiques ou à la restitution de la somme payée.

La présente garantie cessera automatiquement si l'article sous garantie a été modifié ou réparé par des personnes non autorisées ou si le défaut est dû à une mauvaise utilisation,

L'absence d'entretien entraîne la perte d'effet de la garantie.

## RULES AND REGULATIONS FOR USE AND OPERATIONAL SAFETY

Carefully read this instruction manual before using the product. Keep it stored away for future use and consultation. Failure to follow these warnings and instructions may seriously compromise the safety of your child.

**WARNING!** “Always keep child in view - never leave child unattended”

To prevent fire hazards, never leave this product in the vicinity of heat sources, electrical or gas appliances, etc.;

At close time intervals, check to ensure that the screws are regularly tightened in and the plastic parts are in good working order;

Use only the original spare parts supplied either by the Manufacturer or by your Dealer. Use of non-original spares is prohibited;

Do not use the product if some of the parts are damaged and/or missing;

Do not hang/attach any parts onto/to the product that have not originally been supplied by the product Manufacturer;

To prevent suffocation hazards, always remove the plastic wrapping and keep it well away from the child;

Inspect carefully to ensure that all the assembly elements are fixed on very firmly; some screws may loosen themselves and may therefore form clinch and/or hook points that baby’s clothing or accessories such as hood strings, pacifier cords, necklaces, etc. may catch or hook onto, constituting strangulation and/or choking hazards;

Always lock the wheels with the relative brakes when the item is not being used;

Always keep the bathing tub plug firmly plugged in when baby is in the bathing tub;

Do not use the discharge tube when baby is in the bathing tub;

For routine cleaning of the pieces and/or components coated in plastic, use a soft cleaning cloth with a mild soap and hot water solution. Make sure all the metal parts are kept perfectly dry;

Use of this product is limited to children with ages ranging up to 12 months, or weighing up to a maximum of 15 kg;

Always use the two lock-on systems provided on the changing surface.

## MAINTENANCE RECOMMENDATIONS:

At regular time intervals, inspect the product to ensure there are no broken, missing or damaged parts: if so, use of the product is prohibited.

Make sure all metal parts are kept perfectly dry to prevent possible rust formation.

Compliant to the European EN 12221:2008 standard requirements

Product ref. code: 268

Manufactured by:

Primi Sogni srl – Telgate (BG) – Italy.

## WARRANTY CERTIFICATE

The product and/or item as described is provided with a warranty covering product material, assembly and/or manufacturing defects compliant to legal regulations in force and effective as of the date of purchase of the product.

Should any defect be found during the warranty period, the product shall have to be returned to the concern or shop the product was purchased in, together with the sales receipt, the stamped and signed warranty slip plus a description of the defect in question.

The rights by the warranty owner comprise repair and/or replacement of damaged parts, particularly:

1. total repair of factory defects and/or of any damages consequential to possible factory defects;

2. in the event that any repair works done are not satisfactory and/or the product is no longer deemed as being in the best conditions for the use it is intended for, the warranty owner shall be granted the right to either having the purchased product replaced with another having identical properties or of having the purchase price refunded.

If the product covered by the warranty is either altered, changed, modified and/or repaired by non-authorized personnel or if the defect is deemed as being due to improper use, the warranty herein is automatically deemed as cancelled.

Failure to perform regular maintenance on the product will result in cancellation of the warranty herein.

## NORMAS DE UTILIZACIÓN EN CONDICIONES DE SEGURIDAD

Lea atentamente este manual de instrucciones antes de utilizar el artículo, conservándolo para futuras consultas. Siga escrupulosamente estas instrucciones para no poner en peligro la seguridad de su hijo.

ATENCIÓN “No dejar la niño sin vigilancia”.

Para evitar riesgos de incendio, no deje nunca este artículo cerca de fuentes de calor, aparatos eléctricos, de gas, etc.

Comprobar regularmente los tornillos y las demás partes de plástico.

No utilizar piezas de repuesto que no sean las suministradas por el fabricante o por el distribuidor.

No utilizar el artículo si faltan algunos elementos o están estropeados.

No colgar en el artículo accesorios no suministrados por el fabricante.

Retirar siempre la bolsa de plástico y mantenerla fuera del alcance del niño para evitar riesgos de asfixia.

Prestar siempre atención a que todos los elementos de montaje estén bien fijados. Algunos tornillos podrían haberse aflojado y por ello formar puntos de enganche o puntos donde se pueden bloquear elementos como por ejemplo cordones, collares, cintas para el chupete, etc., creando el correspondiente peligro de estrangulamiento;

Bloquear siempre las ruedas con los frenos correspondientes cuando se utiliza el artículo.

Utilizar siempre el tapón de la bañera cuando el niño está dentro de ella.

No utilizar el tubo de desagüe cuando el niño está dentro de la bañera.

Para realizar la limpieza habitual de las piezas recubiertas de plástico, utilizar una esponja con agua caliente y jabón. Por el contrario, mantener siempre bien secas las partes metálicas.

La edad máxima recomendada para utilizar la bañera es de 12 meses aproximadamente; peso máximo 15 kg.

Utilizar siempre los dos sistemas de bloqueo a la tabla.

## RECOMENDACIONES PARA EL MANTENIMIENTO:

Comprobar periódicamente el artículo para detectar posibles roturas, partes faltantes o estropeadas, y en este caso no utilizarlo.

Mantener secas las partes metálicas para evitar que se oxiden.

Conforme con las normas de seguridad EN 12221:2008

Ref. Art. 268

Fabricado por:

Primi Sogni srl – Telgate – BG – Italia.

## CERTIFICADO DE GARANTÍA

El artículo está cubierto por garantía de acuerdo con la ley a partir de la fecha de compra, contra cualquier defecto de materiales, montaje o fabricación

En caso de aparecer algún defecto durante el periodo de garantía, el artículo deberá ser devuelto al establecimiento de compra junto con el tique de caja, la garantía sellada y una descripción del defecto que se ha detectado.

Los derechos del titular de la garantía incluyen la reparación o la sustitución de las piezas defectuosas y especialmente

1. la reparación completa de los defectos de origen y de los daños causados por ellos;
2. suponiendo que la reparación efectuada no fuera satisfactoria y que el objeto no recuperara las condiciones óptimas para realizar las funciones para las que está previsto, el titular de la garantía tendrá derecho a la sustitución del artículo adquirido con otro que tenga idénticas características o a la devolución del importe abonado.

En caso de que el artículo en garantía haya sido modificado o reparado por personas no autorizadas o si el defecto se debe a un uso impropio, esta garantía perderá automáticamente su valor.

La falta de mantenimiento implica la pérdida de la garantía.

## SICHERHEITSBENUTZUNGSANWEISUNGEN

Vor Gebrauch dieses Artikels sollen die vorliegenden Gebrauchsanweisungen aufmerksam gelesen und für ein zukünftiges Nachschlagen sorgfältig aufbewahrt werden. Folgen Sie diesen Anweisungen skrupulös, um die Sicherheit Ihres Kindes nicht zu gefährden;

**ACHTUNG** "Lassen Sie Ihr Kind niemals unbeaufsichtigt"

Um Brandgefahren zu vermeiden, lassen Sie den Artikel nie in der Nähe von Wärmequellen, elektrischen oder Gasgeräte usw.;

Regelmäßig alle Schrauben und Plastikteile überprüfen;

Ausschließlich die vom Hersteller oder Verkäufer gelieferten Ersatzteile einsetzen;

Den Artikel nicht benutzen, wenn bestimmte Teile beschädigt sind oder fehlen;

An den Artikel keine Gegenstände hängen, die nicht vom Hersteller geliefert wurden;

Den Plastikbeutel immer entfernen und nicht in Greifnähe des Kindes aufbewahren, um Erstickengefahren zu vermeiden;

Es muss immer beachtet werden, dass alle Montageteile gut befestigt wurden. Einige Schrauben könnten sich lockern und somit Fangstellen für Kleidungsstücke, wie z.B. Schnüre, Ketten, Schnuller-Bändchen bilden, was eine Erwürgungsgefahr zur Folge haben könnte;

Immer die Räder mit der entsprechenden Bremse während der Benutzung des Artikels blockieren; Immer den Stöpsel der Wanne benutzen, wenn das Kind in der Wanne liegt.

Wenn das Kind in der Wanne liegt, darf der Abfluss-Schlauch nicht benutzt werden

Für die übliche Reinigung der mit Kunststoff verkleideten Teile benutzen Sie einen Schwamm mit Warmwasser und Seife, während die Metallteile immer trocken gehalten werden müssen;

Das höchst empfohlene Alter für den Gebrauch des Artikels liegt bei etwa 12 Monaten; Höchstgewicht 15 kg.

Immer die zwei Blockiersysteme auf der Auflage benutzen.

## ERHALTUNGSEMPFEHLUNGEN:

Den Artikel periodisch auf Brüche oder fehlenden bzw. beschädigten Teile überprüfen und in diesem Fall nicht benutzen.

Die Metallteile immer gut trocken halten, um eine Rostbildung zu vermeiden.

Den Sicherheitsnormen entsprechend  
EN 12221:2008

Bezug Art. 268

Hergestellt bei:

Primi Sogni srl – Telgate – BG – Italien.

## GEWÄHRLEISTUNGSBESCHEINIGUNG

Der beschriebene Artikel hat eine gesetzlich vorgeschriebene Gewährleistung ab dem Einkaufsdatum gegen jede Art von Material, Montage- oder Herstellungsfehler.

Sollten Fehler im Laufe der Gewährleistungsfrist festgestellt werden, muss der Artikel an das Werk, wo er bezogen wurde, zusammen mit dem Einkaufsbeleg, der abgestempelten Gewährleistungsbescheinigung und mit einer Beschreibung des festgestellten Fehlers zurückgegeben werden.

Die Garantieleistung erstreckt sich auf die vollständig kostenlose Reparatur oder Auswechslung der defekten Teile, insbesondere:

1. Eine komplette Reparatur der Ursprungsfehler und der dadurch verursachten Schäden;

2. Falls die durchgeführte Reparatur nicht zufrieden stellend sein sollte und der Artikel sich nicht in einem gutem Zustand befindet, so dass er den bestimmten Funktionen nicht mehr entspricht, hat der Inhaber der Gewährleistung das Recht auf Auswechslung des Produktes gegen ein neues mit den gleichen Charakteristiken oder auf Rückerstattung des bezahlten Betrags.

Falls der unter Garantie stehender Artikel geändert oder durch nicht autorisierte Personen repariert wurde, oder der Fehler auf eine nicht ordnungsgemäße Benutzung zurückzuführen ist, entfällt automatisch das Recht auf Gewährleistung.

Werden keine Wartungsarbeiten durchgeführt, entfällt das Recht auf Gewährleistung.

## NORMAS DE USO EM SEGURANÇA

Antes de utilizar o artigo ler este manual de instruções com atenção e conservar o mesmo para futuras consultas se necessário; seguir escrupulosamente as instruções de modo a não comprometer a segurança de seu filho;

**ATENÇÃO** “Não deixar a criança sozinha”

Para evitar riscos de incêndio não deixar nunca o artigo nas proximidades de fontes de calor, aparelhos eléctricos, a gás, etc.;

Verificar com regularidade os parafusos e as demais partes em plástico;

Não utilizar peças de reposição que não sejam aquelas fornecidas pelo fabricante ou pelo distribuidor;

Não utilizar o artigo se alguns elementos resultarem danificados ou faltantes;

Não apoiar acessórios não fornecidos pelo fabricante ao artigo;

Tirar sempre o saco de plástico e manter afastado do alcance das crianças de modo a evitar riscos de sufocamento;

Prestar sempre atenção de modo que todos os elementos de montagem estejam bem fixados. Alguns parafusos podem ter afrouxado e, portanto, criar pontos de pega ou pontos nos quais as roupas podem ficar presas como por exemplo cadarços, colares, fitas de chupetas, etc.: isto significa perigo de estrangulamento;

Quando o artigo é utilizado bloquear sempre as rodas com seus relativos travões;

Quando a criança está na banheira utilizar sempre a sua tampa.

Quando a criança está na banheira não utilizar o tubo de descarga;

Para a limpeza habitual das partes revestidas de plástico utilizar uma esponja com água quente e sabão e, manter as partes metálicas sempre bem secas;

A idade máxima aconselhada para o uso é até cerca de 12 meses; peso máx. 15 kg.

Utilizar sempre os dois sistemas de bloqueio na base de apoio.

## CONSELHOS DE MANUTENÇÃO:

Controlar periodicamente o artigo para verificar rupturas, partes faltantes ou danificadas e em tal caso não utilizá-lo.

Manter as partes metálicas secas de modo a evitar a formação de ferrugem.

Em conformidade com as normas de segurança EN 12221:2008

Ref. Art. 268

Produzido por:

Primi Sogni srl – Telgate – BG – Itália.

## CERTIFICADO DE GARANTIA

O artigo descrito tem uma garantia conforme previsto na lei a partir da data de compra contra qualquer defeito dos materiais, montagem ou fabricação.

Se for detectado qualquer defeito durante o período de garantia, o artigo deverá ser devolvido ao estabelecimento no qual foi adquirido juntamente com a nota fiscal, a garantia carimbada e uma descrição do defeito detectado.

Os direitos do titular da garantia compreendem a reparação ou a substituição das partes defeituosas e especialmente:

1. A reparação completa dos defeitos de origem e dos danos por estes causados;
2. Supondo que a reparação efectuada não seja satisfatória e que o objecto não se apresente em condições óptimas para desenvolver as funções para as quais se destina, o titular da garantia terá direito à substituição do artigo adquirido com outro com características idênticas ou à devolução do valor pago.

Se o artigo em garantia tiver sido modificado ou reparado por pessoa não autorizada ou se o defeito for devido a um uso inapropriado esta garantia perderá automaticamente sua validade.

A falta de manutenção comporta a perda da garantia.

## ПРАВИЛА ЗА СИГУРНО ИЗПОЛЗВАНЕ

Преди да използвате уреда, прочетете внимателно този наръчник за употреба, като го съхранявайте за консултиране в бъдеще; следвайте стриктно посочените указания, за да не изложите на риск сигурността на вашето дете;

**ВНИМАНИЕ** „Не оставяйте детето без надзор”

За да предотвратите опасността от пожар, никога не оставяйте уреда в близост до източници на топлина, на електрически уреди, на газ и т.н.;

Редовно проверявайте гайките и другите части от пластмаса;

Не използвайте други резервни части, освен тези, доставени от производителя или дистрибутора;

Не използвайте уреда, ако забележите повреди или липсващи части;

Не закачайте принадлежности на уреда, които не са доставени от производителя;

Винаги отстранявайте пластмасовата торбичка и я дръжте далеч от обсега на детето, за да предотвратите опасността от задушаване;

Винаги се уверявайте, че всички сглобяеми части са добре закрепени. Някои гайки може да са се разхлабили и така да са създали места, където да се запречват предмети, като например връзки, гerdани, шнурове за залъгалки и т.н.: това означава опасност от задушаване;

Винаги блокирайте колелцата със съответните застопоряващи механизми, когато използвате уреда;

Винаги използвайте тапата на ваната, когато детето е в нея.

Не използвайте маркуча за източване, когато детето е във ваната.

За обичайното почистване на частите с пластмасово покритие използвайте гъба с топла вода и сапун, като обаче винаги внимавате да не мокрите металните части;

Пределната възраст за използването на уреда е определена за деца до около 12 месеца; макс. тегло 15 кг.

Винаги използвайте двете системи за блокиране на рафтовете.

## СЪВЕТИ ЗА ПОДДРЪЖКАТА:

Проверявайте периодично уреда за евентуални счупвания, липсващи или повредени части, като в такъв случай не го използвайте.

Отговарящ на стандартите за сигурност EN 12221:2008

Арт. 268

Произведено от:

Primi Sogni srl – Telgate – BG – Italia.

## СЕРТИФИКАТ ЗА ГАРАНЦИЯ

Описаният артикул притежава гаранция според законите за разпоредби, която започва да тече от датата на закупуване и се отнася за всички дефекти на материалите, монтирането или производството.

Ако се установи дефект в периода на валидност на гаранцията, артикулът трябва да бъде върнат на предприятието, където е бил закупен, заедно с касовата бележка, с подпечатаната гаранция и с описание на установения дефект.

Правата на притежателя на гаранцията включват поправката или смяната на дефектните части и по-специално:

1. Пълната поправка на първоначалните дефекти и на уврежданията, причинени от тях;

2. Ако смята, че извършената поправка не е задоволителна и че уредът не е приведен в оптимални условия за предназначението си, притежателят на гаранцията има право да получи замяна на закупения артикул с друг, който притежава идентични характеристики, или на възстановяване на заплатената сума.

Ако артикул в гаранция бъде видоизменен или поправен от неупълномощени лица, или ако дефектът се дължи на неправилна употреба, тази гаранция автоматично губи своята валидност.

Неизвършени дейности по поддръжката водят до невалидност на гаранцията.

## UPUTE SA SIGURNU UPORABU

Pažljivo pročitajte ovaj priručnik sa uputama prije no što proizvod počnete koristiti te isti pohranite za buduće konsultacije; savjesno se pridržavajte ovih uputa kako ne biste ugrozili bezbjednost Vašeg djeteta;

**POZOR** “Ne ostavljajte dijete samo, a da ga ne nadzirete”

Kako ne bi došlo do rizika od požara, nipošto ne ostavljajte proizvod blizu izvora topline, električnih aparata, aparata na plin, itd.; Redovito provjeravajte vijke i ostale plastične dijelove;

Nemojte koristiti rezervne dijelove osim onih koje Vam je isporučio proizvođač ili distributer; Nemojte koristiti artikal ukoliko su neki njegovi elementi oštećeni ili ukoliko isti nedostaju; Nemojte kačiti o artikal dodatnu opremu koju nije isporučio proizvođač;

Uvijek skinite plastičnu vrećicu i držite je podalje od djeteta kako ne bi došlo do rizika od gušenja istom;

Uvijek pazite da svi elementi za montiranje budu dobro pričvršćeni. Neki šrafovi bi mogli popustiti te stoga na tim mjestima može doći do začepljenja ili zaglavljivanja odjeće, odnosno vrpce, ogrlica, vrpce za dude itd.: to može dovesti do rizika od gušenja;

Blokirajte uvijek kotače odgovarajućim kočnicama kada koristite proizvod;

Uvijek koristite čep za kupku kada se dijete nalazi u istoj.

Nemojte koristiti ispusnu cijev kada je dijete u kupki.

Za uobičajeno čišćenje plastičnih dijelova koristite spužvu i toplu vodu i sapun, ali pazite da ne pokvasite metalne dijelove;

Ovaj proizvod mogu koristiti djeca do maksimalne uzrasti od oko 12 mjeseci i maksimalne težine od 15 kg.

Utilizzare sempre i due sistemi di bloccaggio sul ripiano.

## SAVJETI ZA ODRŽAVANJE:

Povremeno provjerite proizvod odnosno kotače, dijelove koji nedostaju ili oštećene dijelove, pa ga u tom slučaju nemojte koristiti.

Metalni dijelovi uvijek moraju biti suhi kako ne bi došlo do stvaranja hrđe.

Usklađeno sa sigurnosnim normama  
EN 12221:2008

Ref. čl. 268

Proizvodi:

Primi Sogni srl – Telgate – BG – Italija.

## POTVRDA O JAMSTVU

Jamstvo za opisani artikal, po zakonu, počinje važiti od dana kupnje, a odnosi se na greške materijala, montiranja ili proizvodnje.

Ukoliko utvrdite da postoji kakva greška za vrijeme važenja jamstva, morati ćete vratiti artikal u radnju u kojoj ste ga kupili, skupa sa računom, ovjerenjenim jamstvom kao i opisom o ustanovljenom defektu.

Vlasnik jamstva ima pravo na popravku ili zamjenu dijelova sa greškom, a u naravi:

1. na potpunu popravku izvornih grešaka i oštećenja koja od njih poteknu;
2. ukoliko izvršena popravka ne bude bila zadovoljavajuća i ukoliko artikal ne bude bio u odličnom stanju kako bi mogao vršiti funkcije za koje je namjenjen, vlasnik jamstva imati će pravo zamjeniti kupljeni artikal drugim artiklom koji će imati iste karakteristike ili će mu biti vraćen novac.

Ukoliko je artikal, koji je pod jamstvom, izmijenila ili poravila osoba za to neovlašćena ili ukoliko je defekat nastao uslijed neprikladne uporabe, ovo jamstvo će automatski prestati važiti.

Jamstvo neće važiti ni ukoliko ne održavate artikal.

## PRAVIDLA BEZPEČNÉHO UŽÍVÁNÍ

Tento návod k použití si pozorně přečtěte předtím, než začnete výrobek používat. Návod pečlivě uschovejte pro potřeby nahlédnutí v budoucnu. Zde uvedené pokyny důsledně dodržujte, aby nedošlo k ohrožení bezpečnosti Vašeho dítěte.

**POZOR!** “Dítě nikdy nenechávejte bez dohledu!”

Aby nedošlo k požáru, nikdy nenechávejte výrobek v blízkosti tepelných zdrojů, elektrických nebo plynových spotřebičů a pod.

Pravidelně kontrolujte šrouby a ostatní plastové díly.

Nepoužívejte jiné náhradní díly, než díly, které vám dodá výrobce nebo distributor.

Jsou-li některé díly poškozené nebo chybí-li některé díly, výrobek nepoužívejte.

Nevěšte na výrobek příslušenství, které nedodává výrobce.

Plastový sáček sundejte a uschovejte mimo dosahu dítěte, aby nedošlo k zadušení.

Vždy pečlivě zkontrolujte, zda jsou všechny montážní díly řádně upevněny. Některé šrouby by se mohly uvolnit a mohly by se o ně zachytit části oděvu jako například řetízky, stužky nebo šňůrky na dudlík a podobně: znamená to nebezpečí udušení.

Během používání výrobku vždy zajistěte kolečka pomocí příslušných zarážek.

Když je dítě ve vaničce, vždy uzavřete výtok zátkou.

Kdy? je dítě ve vaničce, nepoužívejte vypoštěcí hadičku.

K pravidelnému čištění dílů pokrytých plastovým čalouněním používejte houbu s teplou vodou a mýdlem. Kovové díly udržujte vždy suché.

Maximální doporučený věk pro používání tohoto výrobku je do cca 12 měsíců a do max. hmotnosti 15 kg.

Vždycky používejte dva zajišťovací systémy na přebalovací ploše.

## RADY PRO ÚDRŽBU:

Pravidelně výrobek kontrolujte, aby jste zjistili, zda se některé části neulomily, zda nechybí nebo se nepoškodily. Pokud ano, výrobek již nepoužívejte.

Kovové části udržujte suché, aby nekorodovaly.

Výrobek vyhovuje bezpečnostním normám

EN 12221:2008

Kód výr. 268

Výrobce:

Primi Sogni srl – Telgate – BG – Itálie.

## ZÁRUČNÍ LIST

Na uvedený výrobek se poskytuje záruka dle zákona, počínaje dnem jeho zakoupení, na veškeré vady materiálu, výrobní i montážní vady.

Pokud během záruční lhůty zjistíte vadu, musíte vrátit zboží do prodejny, v které jste ho koupili, a předložit pokladní doklad, orazítkováný záruční list a popis zjištěné závady.

Vlastník záručního práva má nárok na opravu nebo výměnu vadných částí a především:

1. kompletní opravu výrobních vad a škod, které tyto vady způsobily
2. za předpokladu, že oprava nebude postačující a předmět záruky nebude moci plnit svou funkci, má vlastník záručního práva nárok na výměnu zakoupeného zboží za jiné zboží stejných vlastností nebo na náhradu zaplacené sumy

Pokud na zboží chráněném zárukou byly prováděny úpravy nebo opravy nepovolnými osobami, nebo pokud je vada způsobena špatným zacházením, nárok na záruku automaticky zaniká.

Neprovádění údržby vede ke ztrátě nároku na záruku.



## OHUTU KASUTAMISE REEGLID

Lugege juhend enne toote kasutamist läbi ja hoidke alles juhiks, kui seda peaks edaspidi vaja minema. Järgige täpselt toodud juhiseid, et oma last mitte ohtu seada.

**TÄHELEPANU!** “Ärge jätke last ilma järelevalveta”

Tuleohu vältimiseks ärge jätke toodet soojusallikate, elektri- ja gaasiseadmete jne lähedusse.

Kontrollige regulaarselt kruvisid ja muid plastosi.

Kasutage ainult tootja või turustaja tarnitud varuosi.

Ärge kasutage toodet, kui mõni osa on kahjustatud või puudub.

Ärge pange toote külge lisatarvikuid, mis ei ole tootja tarnitud.

Eemaldage kilekott ja hoidke seda lastele kättesaamatus kohas, et vältida lämbumisohtu.

Kontrollige alati, kas kõik paigaldusdetailid on korralikult kinni. Mõned kruvid võivad olla lödvemaks läinud ja tekitada niiviisi väljaulatuvaid nukke, kuhu näiteks paelad, ketid, lutinöörid jms võivad kinni jääda ja soonima hakata.

Toote kasutamise ajaks blokeerige rattad alati piduritega.

Kui laps on vannis, peab vannikork alati ees olema.

Ärge kasutage lapse vannisoleku ajal äravoolutoru.

Plastiga kaetud osade tavaliseks puhastamiseks kasutage käsna, sooja vett ja seepi; metalloosi hoidke kuivana.

Toode sobib kasutamiseks kuni 12 kuu vanuste laste puhul, suurim lubatud kaal 15 kg.

Kasutage laua pinnal alati kaht blokeerimissüsteemi.

## HOOLDUSJUHISED

Kontrollige toodet perioodiliselt, et teha kindlaks, ega sellel ei ole katkisi kohti, puuduvaid või rikutud osi. Kui leiate mõne defekti, siis ärge toodet kasutage.

Hoidke metalloosid kuivad, et ei tekiks roostet.

Vastab ohutusstandarditele

EN 12221:2008

Viidatud art 268

Tootja:

Primi Sogni srl – Telgate – BG – Itaalia.

## GARANTIITUNNISTUS

Kirjeldatud tootel on seaduse kohaselt alates ostukuupäevast garantii mis tahes materjali-, kokkupanemis- või tootmisdefektide korral.

Kui garantiiajal esineb mõni defekt, tuleb toode tagastada selle müünud ettevõttesse koos kassatšeki, tembeldatud garantiitunnistuse ja leitud defekti kirjeldusega.

Garantiioomaniku õigused hõlmavad defektsete osade parandamist või vahetamist, eriti:

1. algsete defektide täielikku parandamist ja neist tekkinud kahju täielikku kõrvaldamist.

2. Kui parandamine omanikku ei rahulda ja toode ei ole täiesti heas seisukorras, et seda saaks ettenähtud otstarbel kasutada, on garantiioomanikul õigus nõuda ostetud toode väljavahetamist teise samasuguste omadustega toote vastu või toote eest makstud summa tagastamist.

Kui garantii alla käivat toodet on muutnud või parandanud kõrvalised isikud või kui defekt tuleneb valest kasutamisest, kaotab garantii automaatselt kehtivuse.

Hooldustööde tegematajätmise korral muutub garantii kehtetuks.

## BIZTONSÁGI ELŐÍRÁSOK A HASZNÁLATHOZ:

A termék használata előtt olvassuk el figyelmesen ezt a használati kézikönyvet és őrizzük meg, hogy később is bármikor elolvashassuk. Gyermeink biztonsága érdekében szigorúan tartzuk be az itt leírtakat;

**FIGYELEM!** “Soha ne hagyjuk gyermekünket felügyelet nélkül!”

A tűzveszély elkerülése érdekében soha ne helyezzük a terméket hőforrás, elektromos illetve gázkészülékek, stb. közelébe;

Rendszeresen ellenőrizzük le a csavarokat és az egyéb műanyag részeket;

Csak a gyártó vagy a forgalmazó által szállított alkatrészeket alkalmazzuk;

Ne használjuk a terméket, ha bizonyos részei hiányoznak, vagy ha azokban kár keletkezik;

Ne akasszunk fel a termékre olyan tartozékokat, amelyek nem a gyártótól származnak;

Mindig vegyük le a zsák alakú műanyag borítót és a gyermekektől tartunk távol, hogy elkerüljük a fulladásveszélyt;

Mindig ügyeljünk arra, hogy az alkotóelemek helyesen legyenek rögzítve. Néhány csavar fel lazulhat, ezért hozzunk létre olyan illesztéket, amelybe teljesen be lehet azokat helyezni, azért, hogy olyan eszközök, mint pl. madzag, lánc, vagy a cumi szalagja, stb. ne tudjon beakadni, mert az fulladásveszélyt jelenthet;

Rögzítsük használat közben a kerekeket a hozzájuk tartozó fékek segítségével;

Mindig helyezzük be a fürdőkád dugóját, amikor a kisgyermek a fürdőkádban tartózkodik;

Soha ne használjuk a vízleeresztő csövet, amikor a kisgyermek a fürdőkádban tartózkodik;

A szokásos tisztítás szivaccsal, szappannal és meleg vízzel történjen, a fémből készült részeket viszont tartjuk mindig szárazon;

Használata kb. 12 hónapos korig javasolt; a maximális súly 15 kg legyen;

Alkalmazzuk mindig a két rögzítő rendszert a felső részen.

## KARBANTARTÁSI TANÁCSOK:

Időközönként ellenőrizzük le a terméket, hogy nem keletkezett-e törés rajta, nem hiányzik-e ill. nem sérült-e valamelyik része, és ha igen, akkor ne használjuk!

A fémből készült részeket tartjuk szárazon, hogy a rozsdásodást elkerüljük.

Ez a termék megfelel az EN 12221:2008 biztonsági előírásoknak

A termék utalási száma: 268

Gyártó:

Primi Sogni srl – Telgate – BG – Italia.

## GARANCIALEVÉL

A fent leírt termékre garancia a jogszabályok szerint a vásárlás időpontjától van az anyag-, a szerelési és a gyártási hibákra.

Ha a garanciaidőben bármilyen hiba keletkezik, a terméket a vásárlási számlával, a lepecsételt jótállási elismervénnyel, valamint az észlelt hiba leírásával együtt vissza kell juttatni oda, ahol megvásárlásra került.

A jótállási elismervény tulajdonosának jogai közé tartozik a hibás részek megjavítása és kicserélése, különösképpen:

1. az eredeti hibák és az általa okozott károk teljes megjavítása;
2. abban az esetben, ha a javítás nem kielégítő vagy a termék nincs kitűnő állapotban és ezért a funkcióját nem tudja maradéktalanul elvégezni, a tulajdonosnak joga van a megvásárolt termék kicseréléséhez egy ugyanolyan jellemzőkkel rendelkező termékre, vagy pedig a kifizetett összeg visszatérítésére.

Ha a garanciális terméket fel nem hatalmazott szakember változtatta vagy javította meg, vagy ha a termék hibája annak meg nem felelő használata miatt keletkezett, ez a garancia automatikusan érvényét veszti.

A karbantartás hiánya a garancia elvesztésével jár.

**NORMY BEZPIECZNEGO UŻYTKOWANIA**

Należy przeczytać uważnie tą instrukcję użytkowania przed przystąpieniem do użycia i zachować ją do przyszłych konsultacji, należy przestrzegać skrupulatnie zawartych w niej wskazówek, tak aby nie zagrozić bezpieczeństwu waszego dziecka;

**UWAGA** "Nigdy nie pozostawiać dziecka bez opieki"

Aby uniknąć ryzyka pożaru nigdy nie pozostawiać przedmiotu w pobliżu źródeł ciepła, urządzeń elektrycznych, gazu, itp.;

Sprawdzać regularnie śruby i inne elementy plastikowe;

Nie używać żadnych innych części zapasowych niż tych dostarczonych przez producenta lub dystrybutora;

Nie używać przedmiotu jeżeli brakuje niektórych elementów lub są one uszkodzone;

Nie wieszac na przedmiocie dodatkowych akcesoriów, które nie pochodzą od producenta;

Usunąć zawsze plastikowy worek i trzymać go z dala od dostępu dzieci aby uniknąć ryzyka uduszenia;

Zwracać zawsze uwagę czy wszystkie elementy są dobrze zamontowane. Niektóre śruby mogą się poluzować i stworzyć wypustki lub punkty, o które mogą zaczepić się elementu ubioru, takie jak sznureczki, naszyjniki, tasiemki od smoczka, itp.: czyli stworzyć ryzyko uduszenia;

Podczas użytkowania przedmiotu blokować zawsze koła odpowiednimi hamulcami;

Używać zawsze korka do wanienki kiedy dziecko jest w wanience.

Nie używać rurki odpływowej kiedy dziecko jest w wanience

Do zwykłego czyszczenia elementów plastikowych używać gąbki i ciepłej wody z mydłem, natomiast części metalowe utrzymywać zawsze w suchości;

Maksymalny zalecany wiek dziecka to około 12 miesięcy; maksymalna waga 15 kg.

Używać zawsze dwa systemy blokowania na półce.

**WSKAZÓWKI DO KONSERWACJI:**

Kontrolować okresowo przedmiot w celu weryfikacji ewentualnych pęknięć, brakujących lub uszkodzonych elementów i w przypadku ich wykrycia nie użytkować go.

Utrzymywać w suchości elementy metalowe w celu uniknięcia formowania się rdzy.

Zgodne z normami bezpieczeństwa  
EN 12221:2008

Rif. Art. 268

Prodotto da:

Primi Sogni srl – Telgate – BG – Italia

**CERTIFIKAT GWARANCJI**

Opisany przedmiot posiada gwarancję, zgodną z przepisami prawa poczynszy od daty zakupu, na wszelkie wady materiału, usterki montażowe lub produkcyjne.

W przypadku zidentyfikowania wady w trakcie okresu gwarancyjnego, przedmiot powinien zostać zwrócony do fabryki, w której został zakupiony razem z rachunkiem, podbitą gwarancją oraz opisem zidentyfikowanej wady.

Prawa właściciela gwarancji obejmują naprawę lub wymianę uszkodzonych części, a w szczególności:

1. całkowitą naprawę wad producenta i wyrządzonych szkód.
2. jeżeli naprawa nie będzie wystarczająca i przedmiot nie będzie w najlepszym stanie do pełnienia swojej funkcji, właściciel gwarancji będzie miał prawo do wymiany zakupionego produktu na identyczny lub do zwrotu kosztów produktu.

Jeżeli przedmiot podczas okresu gwarancyjnego został zmodyfikowany lub naprawiany przez osoby nieautoryzowane lub jeżeli wada wynika ze złego użytkowania, powyższa gwarancja wygasa automatycznie.

Brak konserwacji prowadzi do utraty gwarancji.

## REGURI DE FOLOSINȚĂ ÎN SIGURANȚĂ

A se citi cu atenție aceste instrucțiuni înainte de a începe folosirea produsului; încercați să păstrați aceste instrucțiuni pentru viitor, în cazul în care o să doriți să le mai consultați încă o dată; respectați cu atenție toate instrucțiunile pentru a nu compromite siguranța copilului Dvs.;

ATENȚIE: "Nu lăsați copilul nesupravegheat!"

Pentru a evita riscul unui incendiu nu lăsați produsul în apropierea unor surse de căldură, aparate electrice, gaz, etc.;

Verificați periodic șuruburile precum și alte componente din plastic;

Nu folosiți în calitate de piese de schimb alte articole decât cele livrate de către producător sau de către un distribuitor autorizat al acestuia;

Nu folosiți acest produs dacă o să constatați că anumite elemente nu corespund sau rezultă a fi avariate, sau lipsesc cu desăvârșire;

Nu agățați de acest produs diverse accesorii care nu au fost livrate de către producător;

Înlăturați mereu punga de plastic și păstrați-o cât mai departe de accesul copilului pentru a evita riscul unei sufocări;

A se verifica mereu cu atenție dacă au fost bine fixate toate elementele componente.

Unele șuruburi pot fi desșurubate astfel încât să permită agățarea îmbrăcămintei; de exemplu agățarea diverselor curelușe, cordonuri, lănișoare, panglici pt. biberon, etc. – toate acestea însemnând un pericol de sufocare;

A se bolca mereu roțile cu frânele de rigoare atunci când se folosește acest produs;

A se folosi mereu dopul pentru băita atunci când copilul se află în cădută;

A nu se folosi tubul de evacuare a apei atunci când copilul se află în cadă;

Pentru o normală curățare a părților de plastic a se folosi un burete muiat în apă caldă și sapun, toate părțile metalice se recomandă a se păstra mereu uscate;

Vârsta maxima până la care se recomandă a se folosi acest produs este până la 12 luni circa, iar greutatea maxima până la 15 kg;

A se folosi mereu cele două sisteme de blocare chiar și pe o suprafață plană.

## CONSILII PENTRU ÎNTREȚINERE

Controlați periodic produsul pentru a verifica posibilitatea existentei unor daune, lipsa unor componente sau spărturi - în aceste cazuri nu folosiți produsul.

Țineți părțile din metal mereu uscate pentru a evita crearea ruginei.

În conformitate cu normele de securitate:

EN 12221:2008

Rif. Art. 268

Produs de:

Primi Sogni SRL – Telgate, BG, Italia

## CERTIFICAT DE GARANȚIE

Prezentului produs i se ofera o garanție în conformitate cu normele legale începând cu data achiziției; garanția se răsfrânge asupra oricarui defect al materialului din care este fabricat produsul, asupra montării sau fabricării acestui produs.

În cazul în care ați găsit în perioada de garanție vre-un viciu al acestui produs, atunci el se va restitui către magazinul de unde a fost cumpărat împreună cu bonul de casă, certificatul de garanție ștampilat și o descriere a viciului care a fost constatat.

Dreptul de garanție ofera proprietarului acestui produs repararea sau înlocuirea partilor afectate de viciu și în special:

1. Repararea completă a viciilor din fabricație precum și a daunelor pe care acestea le-au provocat;

2. Să presupunem că reparația efectuată nu este satisfacătoare și că produsul nu se prezintă în condiții optime în prestarea funcțiilor sale pentru care a fost destinat din construcție, atunci titularul dreptului de garanție va putea cere sustinutirea produsului achiziționat cu un altul ce are caracteristici identice sau în caz contrar i se va restitui suma platită.

Dacă produsul care se află încă în garanție a fost modificat sau reparat de către persoane ne autorizate sau dacă viciul este ca urmare a unui abuz în folosință, atunci aceasta garanție se pierde în mod automat.

Lipsa unei întrețineri în conformitate cu regulile indicate conduce la pierderea garanției.

## ПРАВИЛА ТЕХНИКИ БЕЗОПАСНОСТИ

Внимательно ознакомиться с данными инструкциями по эксплуатации перед использованием продукции, сохраняя их для справок в будущем, тщательно выполнять данные инструкции, чтобы не подвергать опасности вашего ребенка;

**ВНИМАНИЕ** “Не оставлять ребенка без присмотра”

В целях предупреждения рисков пожара, не оставлять данное изделие рядом с источниками тепла, электрическим, газовым оборудованием и т.д.;

Производить регулярную проверку винтов и других пластиковые деталей;

Использовать только запасные части, предоставляемые изготовителем или дистрибьютором;

Не использовать изделие при повреждении или отсутствии некоторых элементов;

Не подвешивать на изделие аксессуары, не предоставляемые изготовителем;

Всегда снимать пластиковый пакет и хранить его вдали от детей в целях предотвращения рисков удушья;

Уделять внимание тому, чтобы все монтажные элементы были тщательно закреплены. Некоторые винты могут быть ослаблены, поэтому образовывать точки застревания или точки, в которых могут запутаться некоторые элементы одежды, например, веревки, цепочки, ленточки для соски и т.д., что может привести к опасности удушья;

Всегда производить блокировку колес посредством соответствующих тормозов в ходе использования продукции;

Всегда использовать пробку ванны при нахождении в ней ребенка.

Не использовать сливную трубку при нахождении в ванне ребенка.

Для очистки компонентов с пластиковым покрытием использовать губку, смоченную горячей водой и мылом, а металлические части должны всегда оставаться сухими;

Максимальный рекомендуемый возраст ребенка для использования продукции составляет приблизительно 12 месяцев; макс. вес 15 кг.

Всегда использовать две системы блокировки на поверхности.

## РЕКОМЕНДАЦИИ ДЛЯ ОБЕСПЕЧЕНИЯ СОХРАННОСТИ:

Производить периодический контроль продукции на отсутствие повреждений, отсутствующих или поврежденных компонентов, в данном случае не использовать.

Металлические части должны всегда оставаться сухими в целях предотвращения образования ржавчины.

Соответствует стандартам безопасности EN 12221:2008

Номер Изд. 268

Произведено:

Primi Sogni srl – Telgate – BG – Italia.

## ГАРАНТИЙНОЕ СВИДЕТЕЛЬСТВО

На описанную продукцию предоставляется гарантия на дефекты материалов, монтажа или производства, в соответствии с положениями закона, с даты приобретения.

При выявлении каких-либо дефектов в течение гарантийного периода, продукция должна возвращаться на предприятие, где она была приобретена, вместе с чеком, гарантией с штампом и описанием выявленного дефекта.

Права обладателя гарантии включают ремонт или замену дефектных частей, в частности:

1. полный ремонт заводских дефектов и возмещение обусловленного ими ущерба;

2. в случае, если выполненный ремонт не является удовлетворительным, и продукция не находится в оптимальных условиях для выполнения функций, для которых она была предназначена, обладатель гарантии имеет право на замену приобретенной продукции на подобную с идентичными характеристиками, или на возмещение выплаченной суммы.

Если продукция, являющаяся предметом гарантии, была подвергнута изменениям или ремонту неавторизованными лицами, или если дефект обусловлен несоответствующим использованием, данная гарантия утрачивает свою силу автоматически.

Отсутствие техобслуживания обуславливает утрату гарантии.

## PRAVIDLÁ BEZPEČNÉHO POUŽÍVANIA

Pozorne si prečítajte tento návod ešte pred použitím výrobku. Návod si uschovajte pre prípadné nahliadnutie v budúcnosti. Uvedené pokyny dôsledne dodržiavajte, aby nedošlo k ohrozeniu bezpečnosti Vášho dieťaťa.

**POZOR!** “Dieťa nikdy nenechávajte bez dozoru!”

Aby ste zabránili vzniku požiaru, nikdy výrobok neumiestňujte v blízkosti tepelných zdrojov, elektrických spotrebičov, plynových spotrebičov a podobne.

Pravidelne kontrolujte skrutky a ostatné plastové diely.

Používajte výhradne náhradné diely, ktoré dodáva výrobca alebo distribútor.

Ak sú niektoré diely poškodené alebo chýbajú, výrobok nepoužívajte.

Nevešajte na výrobok výbavu, ktorú nedodáva výrobca.

Plastové vrecko vždy zložte a odstráňte z dosahu dieťaťa, aby sa ním nemohlo zadusiť.

Vždy dohliadnite, aby boli všetky montážne prvky riadne pripevnené. Niektoré skrutky sa môžu uvoľniť a tým sa o ne môžu zachytiť časti odevu, ako sú šnúrky, retiazky, stužky na cumlík: znamená to nebezpečenstvo zaškrtienia.

Pri používaní výrobku kolieska vždy zablokujte príslušnými zarážkami.

Keď je dieťa vo vaničke, vanička musí byť vždy uzavretá zátkou.

Keď je dieťa vo vaničke, nepoužívajte vypúšťací hadičku.

Na bežné čistenie dielov s obložených plastovým čalúnením používajte špongiu s teplou vodou a mydlom. Kovové časti udržiavajte vždy suché.

Výrobok používajte pre deti, ktorých vek neprekračuje 12 mesiacov a hmotnosť 15 kg.

Vždy používajte dva zaisťovacie systémy na prebaľovacej ploche.

## RADY PRE ÚDRŽBU:

Pravidelne kontrolujte, či sa na výrobku niektoré diely nezlomili, či niektoré diely nechýbajú alebo či nie sú poškodené. Ak tomu tak je, výrobok viac nepoužívajte.

Kovové časti udržiavajte vždy suché, aby nekorodovali.

Výrobok je v súlade s bezpečnostnými normami EN 12221:2008

Kód výř. 268

Výrobca:

Primi Sogni srl – Telgate – BG – Taliansko.

## ZÁRUČNÝ LIST

Na predmetný výrobok sa vzťahuje záruka podľa zákona počnúc dňom zakúpenia, a to voči akejkolvek vade materiálu, montážnej alebo výrobnej vady.

Ak v záručnej dobe zistíte vadu, musíte výrobok vymeniť v predajni, v ktorej ste ho zakúpili, a predložiť pokladničný doklad, potvrdený záručný list a popis zistenej vady.

Záručné právo zahŕňa opravu alebo výmenu vadných častí, a to najmä:

1. kompletnú opravu výrobných väd a nimi spôsobených škôd

2. za predpokladu, že oprava problém nevyriešila a že predmet záruky nie je v takom stave, aby mohol plniť svoju funkciu, majiteľ záručného práva má nárok na výmenu zakúpeného výrobku za iný výrobok rovnakých vlastností alebo na vrátenie zaplatenej sumy.

Ak bol výrobok v záruke upravovaný alebo opravovaný nepovolnými osobami alebo ak je vada spôsobená nesprávnym použitím, právo na záruku automaticky zaniká.

Nevykonávanie údržby vedie k strate záručných práv.

## NAPOTKI ZA VARNOSTNO UPORABO

Pazljivo preberite ta priročnik pred uporabo izdelka in ga shranite za bodoča posvetovanja; natančno sledite navodila, da ne boste spravili v nevarnost vašega otroka.

**POZOR** “Ne smete pustite otroka brez nadzora”  
Da preprečite nevarnost požara, ne pustite izdelka v bližini vira toplote, električne naprave, naprave na plinsko gorivo, itd.

Redno preverite vijake in druge plastične dele. Uporabljajte samo nadomestne dele, ki jih dobavi proizvajalec ali razdeljevalec.

Ne uporabljajte izdelka, če manjkajo deli ali so ti poškodovani.

Ne obešajte dodatnih delov na izdelek, ki niso del dobave.

Odstranite plastično vrečko in jo hranite zunaj dosega otrok, da preprečite zadušitev.

Preverite zmeraj, da so vsi montažni deli dobro pritrjeni. Nekateri vijaki lahko popustijo in tako nastanejo točke, kjer se lahko zataknejo deli oblačil, kot so na primer vrvice, verižice, trakec za cucelj, itd. Bodite pozorni na nevarnost zadušitve. Blokirate zmeraj kolesa z zavorami, kadar uporabljate izdelek.

Uporabljajte zmeraj zamašek banjice, kadar se otrok nahaja v njej.

Ne uporabljajte odtočne cevi, kadar se otrok nahaja v banjici.

Za običajno čiščenje delov s plastično prevleko, uporabljajte gobo z vročo vodo in milom; pazite, da bodo kovinski deli vedno suhi.

Izdelek se lahko uporablja za otroke do približno 12 mesecev starosti in do 15 kg. teže.

Uporabljajte vedno oba blokirna sistema na površini.

## NASVETI ZA VZDRŽEVANJE:

Občasno preverite izdelek, da ugotovite, če je zlomljen, če manjkajo deli ali če so deli poškodovani, v teh primerih ga ne uporabljajte. Kovinski deli morajo biti vedno suhi, da ne zarjavijo.

V skladu z varnostnimi pravili  
EN 12221:2008

Referenca izdelka 268

Proizvajalec:

Primi Sogni srl – Telgate – BG – Italija.

## GARANCIJSKI LIST

Opisani izdelek je garantiran na osnovi zakonskih določil, od datuma nakupa, pred vsakršno tovarniško napako, napako pri materialu ali montaži.

Če bi ugotovili kakšno napako med veljavnostjo garancije, morate vrniti izdelek tovarni, kjer ste ga kupili skupaj z računom, žigosano garancijo in opisom ugotovljene napake.

Lastnik garancije ima pravico do popravila ali zamenjave pomanjkljivih delov, predvsem:

1. popolno popravilo izvirnih napak ali poškodb, ki so jih te povzročile;
2. v primeru, da bi opravljeno popravilo ne bilo zadovoljivo in da bi izdelek ne bil v odličnem stanju za izpolnjevanje funkcije, za katero je bil namenjen, lastnik garancije ima pravico do zamenjave kupljenega izdelka z drugim z istimi značilnostmi ali do povračila plačane vsote.

V primeru spremembe ali popravila izdelka s strani nepooblaščenih oseb ali napake zaradi nepravilne uporabe, ta garancija avtomatsko izgubi svojo veljavnost.

Pomanjkljivost pri vzdrževanju izdelka, povzroči izgubo garancije.

## SIKKERHEDSREGLER

Læs denne instruktionsbog grundigt inden badning og pusleplads tages i brug og gem den til senere konsultationer. Følg instruktionerne nøje for at undgå at udsætte dit barn for en unødigt farerisiko;

VIGTIGT "Lad aldrig et barn ude af syne"

For at undgå brandfare må puslepladsen aldrig stå i nærheden af varmekilder, elapparatur, gasapparatur el.lign.;

Kontrollér jævnligt skruer og andre plastikdele; Brug kun originale reservedele der leveres af forhandler eller leverandør;

Brug ikke puslepladsen eller badet hvis nogle af delene er beskadigede eller mangler;

hæng kun originalt tilbehør på puslepladsen;

Fjern altid plastposen og hold den uden for børns rækkevidde for at undgå kvælning;

Sørg for at de monterede dele altid er godt strammet til, for skruer løsner sig efterhånden og beklædningsdele, snore, halskæder, suttekæder osv. kan nemt sætte sig i klemme og dermed udsætte barnet for kvælningsfare;

Blokér altid bremsen på hjulene, når bad eller pusleplads er i brug;

Brug altid bundprop når barnet er i karret.

Brug ikke afløbsslangen, mens barnet er i karret. Til daglig rengøring af plastdelene anvendes en svamp med varmt vand og sæbe, mens metaldelene skal holdes helt tørre;

Babybadet bør KUN bruges til børn op til omkring 12 måneders alderen eller max. vægt 15 kg.

Brug altid de to blokeringsystemer på bordpladen.

## RÅD OM VEDLIGEHOLD:

Kontroller regelmæssigt varen for brud, manglende eller beskadigede dele, og i så fald må den IKKE anvendes.

Hold metaldele fri for vand og fugt for at undgå rustdannelse.

Opfylder sikkerhedsnormer

EN 12221:2008

Ref. Art. 268

Fremstillet af:

Primi Sogni srl – Telgate – BG – Italia.

## GARANTIERKLÆRING

Den beskrevne artikels garantibetingelser gælder fra og med anskaffelsesdato og dækker mod enhver materiale-, monterings- eller fabrikationsfejl.

Opdager man fejl under garantiperioden, skal artiklen byttes på købsstedet ved forevisning af bon, stemplet garantibevis samt en beskrivelse af den konstaterede defekt.

Garantien dækker reparation eller udskiftning af de defekte dele og særligt:

1. fuld reparation af fabriksnye fejl eller fejl der følger af disse;
2. skulle den udførte reparation ikke være tilfredsstillende og varen ikke fremstå i så god stand at den kan opfylde de funktioner der var tiltænkt, har garantihaver ret til at få varen udskiftet med en ny med identiske egenskaber eller få det fulde pengebeløb tilbagebetalt.

Hvis artiklen inden garantiperiodens udløb er blevet ændret eller repareret af ikke autoriserede personer eller hvis defekten skyldes fejlagtig anvendelse, vil garantien automatisk bortfalde.

Ved mangelfuld vedligeholdelse, bortfalder garantien.



**ΚΑΝΟΝΕΣ ΑΣΦΑΛΟΥΣ ΧΡΗΣΗΣ**

Διαβάστε προσεκτικά αυτό το εγχειρίδιο οδηγιών πριν τη χρήση του προϊόντος και διατηρήστε το για μελλοντικές ανάγκες χρήσης. Ακολουθήστε αυστηρώς αυτές τις οδηγίες για να μη θέσετε σε κίνδυνο την ασφάλεια του παιδιού σας.

**ΠΡΟΣΟΧΗ** “Μην αφήνετε το παιδί χωρίς επίτηρηση”

Για να αποτραπούν κίνδυνοι πυρκαγιάς μην αφήνετε ποτέ το προϊόν κοντά σε πηγές θερμότητας, ηλεκτρικές συσκευές, αερίου, κλπ.

Ελέγχετε τακτικά τις βίδες και τα άλλα πλαστικά μέρη.

Μην χρησιμοποιείτε άλλα ανταλλακτικά διαφορετικά από αυτά που προμηθεύει ο κατασκευαστής ή ο αντιπρόσωπος.

Μη χρησιμοποιείτε το προϊόν αν κάποια στοιχεία προκύπτουν να έχουν ζημιές ή λείπουν.

Μην αναρτάτε στο προϊόν αξεσουάρ που δεν προμηθεύονται από τον κατασκευαστή.

Βγάξτε πάντα το πλαστικό σακουλάκι και το διατηρείτε μακριά από τα παιδιά για την αποτροπή κινδύνων ασφυξίας.

Προσέξτε πάντα αν όλα τα στοιχεία συναρμολόγησης είναι στερεωμένα καλά. Μερικές βίδες μπορεί να έχουν λασκάρει και γι' αυτό δημιουργήσει σημεία σφηνώματος ή σημεία όπου μπορεί να μπλεχτούν ενδύματα όπως για παράδειγμα κορδονάκια, κολιέ, κορδέλες για πιπίλα, κλπ.: αυτό σημαίνει κίνδυνο στραγγαλισμού.

Ακίνητοποιείτε πάντα τις ρόδες με τα σχετικά φρένα όταν χρησιμοποιείται το προϊόν.

Χρησιμοποιείτε πάντα την τάπα που διαθέτει το μπανάκι όταν το παιδί είναι μέσα στο ίδιο.

Μη χρησιμοποιείτε το σωληνάκι εκκένωσης όταν το παιδί είναι μέσα στο μπανάκι.

Για τη συνήθη καθαριότητα των επενδυμένων με πλαστικό τμημάτων χρησιμοποιήστε ένα σφουγγάρι με ζεστό νερό και σαπούνι και αντιθέτως διατηρήστε πάντα στεγνά τα μεταλλικά τμήματα.

Η μέγιστη συνιστούμενη ηλικία για τη χρήση είναι μέχρι 12 μηνών περίπου. Μέγιστο βάρος 15 κιλά.

Χρησιμοποιείτε πάντα τα δύο συστήματα ακινητοποίησης στη βάση στήριξης.

**ΣΥΜΒΟΥΛΕΣ ΣΥΝΤΗΡΗΣΗΣ:**

Ελέγχετε περιοδικά το προϊόν για να διαπιστώσετε θραύσεις, τμήματα που λείπουν ή χάλασαν και σε τέτοιες περιπτώσεις μην το χρησιμοποιείτε.

Διατηρείτε στεγνά τα μεταλλικά τμήματα για να αποτραπεί η δημιουργία σκουριάς.

Συμμορφούται με τα πρότυπα ασφαλείας EN 12221:2008

Παρ. Πρ. 268

Κατασκευάζεται από:

Primi Sogni srl – Telgate – BG – Ιταλία.

**ΠΙΣΤΟΠΟΙΗΤΙΚΟ ΕΓΓΥΗΣΗΣ**

Το προϊόν που περιγράφεται είναι εγγυημένο σύμφωνα με το νόμο και με ισχύ από την ημερομηνία αγοράς, από οποιοδήποτε ελάττωμα των υλικών, συναρμολόγησης ή κατασκευής.

Αν διαπιστωθεί κάποιο ελάττωμα στη διάρκεια της περιόδου εγγύησης, το προϊόν θα πρέπει να επιστραφεί στην επιχείρηση όπου αγοράστηκε μαζί με την απόδειξη, τη σφραγισμένη εγγύηση και μία περιγραφή του διαπιστωμένου ελαττώματος.

Τα δικαιώματα του δικαιούχου της εγγύησης περιλαμβάνουν την επισκευή ή την αντικατάσταση των ελαττωματικών τμημάτων και ειδικότερα:

1. την πλήρη επισκευή των κατασκευαστικών ελαττωμάτων και των ζημιών που προκαλούνται από αυτά

2. υποθέτοντας πως η πραγματοποιημένη επισκευή δεν είναι ικανοποιητική και πως το αντικείμενο δεν παρουσιάζεται σε άριστες συνθήκες για τη διεξαγωγή των προβλεπόμενων λειτουργιών του, ο δικαιούχος της εγγύησης θα έχει το δικαίωμα αντικατάστασης του προϊόντος που αγόρασε με ένα άλλο ταυτόσημων χαρακτηριστικών ή επιστροφής του ποσού που πλήρωσε.

Αν το είδος που καλύπτεται από εγγύηση τροποποιήθηκε ή επισκευάστηκε από μη εξουσιοδοτημένα πρόσωπα ή αν το ελάττωμα οφείλεται σε κακή χρήση, αυτή η εγγύηση θα παύσει αυτομάτως να ισχύει.

Η έλλειψη συντήρησης προϋποθέτει την απώλεια της εγγύησης.

**GEBRUIKSNORMEN IN VEILIGHEID**

Lees aandachtig deze gebruiksaanwijzingen door voor het artikel te gaan gebruiken en bewaar ze voor toekomstige raadpleging, leef strikt de instructies na om de veiligheid van uw kind niet in gevaar te brengen;

LET OP “Laat uw kind nooit alleen achter”

Om brandgevaar te voorkomen, het artikel nooit dichtbij warmtebronnen, elektrische apparatuur, gas, etc. achterlaten;

Controleer regelmatig de schroeven en andere plastic onderdelen;

Gebruik geen andere reserveonderdelen dan de onderdelen geleverd door de fabrikant of de dealer;

Gebruik het artikel niet als bepaalde elementen beschadigd zijn of ontbreken;

Hang geen accessoires aan het artikel die niet geleverd zijn door de fabrikant;

Verwijder altijd de plastic zak en houd deze altijd ver uit de buurt van kinderen om risico op verstikking te vermijden;

Let altijd op dat alle montage-elementen goed gefixeerd zijn. Enkele schroeven kunnen losser raken en een gevaar voor bekneling van kledingstukken zoals touwtjes, kettingen, strikjes, bandjes voor het speentje, etc. dit betekent gevaar voor wurging;

Blokkeer altijd de wielen met de speciale remmen wanneer het artikel wordt gebruikt;

Gebruik altijd de stop van het badje wanneer het kind in het badje zit.

Gebruik de afvoerleiding niet wanneer het kind in het badje zit.

Voor de normale reiniging van de plastic onderdelen kunt u een spons met warm water en zeep gebruiken. Houd de metalen delen altijd goed droog;

De maximale leeftijd voor gebruik is tot circa 12 maanden; maximaal gewicht 15 kg.

Gebruik altijd de twee blokkeersystemen op de tafel.

**ONDERHOUDSADVIES:**

Controleer periodiek het artikel om eventuele breuken, beschadigde of ontbrekende delen te ontdekken en gebruik het artikel in deze gevallen niet. Houd de metalen delen droog om roestvorming te vermijden.

Conform aan de veiligheidsnormen

EN 12221:2008

Rif. Art. 268

Gefabriceerd door:

Primi Sogni srl – Telgate – BG – Italië.

**GARANTIECERTIFICAAT**

Het beschreven artikel heeft wettelijke garantie vanaf de aankoopdatum, op elk defect van de materialen, de montage of de fabricage.

Als er een defect optreedt tijdens de garantieperiode, moet het artikel worden gerestitueerd aan de fabriek waar deze is aangekocht, samen met de aankoopbon, de gestempelde garantie en een beschrijving van het defect.

De rechten van de eigenaar van de garantie bevatten de reparatie of de vervanging van de defecte delen en met name:

1. de volledige reparatie van de oorspronkelijke defecten en van de schade die hierdoor wordt veroorzaakt;

2. er vanuit gaande dat de verrichte reparatie niet naar tevredenheid is gegaan en dat het voorwerp niet in optimale omstandigheden verkeert om de functies uit te voeren waarvoor het gemaakt is, heeft de eigenaar van de garantie recht op de vervanging van het aangekochte artikel door een ander met identieke kenmerken of op terugbetaling van het betaalde aankoopbedrag.

Als het artikel in de garantieperiode gewijzigd is of is gerepareerd door niet bevoegde personen, of als het defect veroorzaakt is door incorrect gebruik, verliest deze garantie automatisch zijn waarde.

Het niet plegen van onderhoud brengt ook het verliezen van de garantie met zich mee.

## REGLER FOR SIKKER BRUK

Les denne bruksanvisningen nøye før produktet tas i bruk, og ta vare på den for senere bruk. Følg bruksanvisningene nøye for å unngå å sette barnets sikkerhet i fare.

**ADVARSEL!** Ikke forlat barnet uten tilsyn.

For å unngå brannfare må produktet aldri stå i nærheten av varmekilder, elektriske apparat, gassapparat, osv..

Kontroller jevnlig skruer og plastdeler.

Bruk kun reservedeler fra produsenten eller forhandleren.

Ikke bruk produktet hvis deler er ødelagte eller mangler.

Ikke fest tilbehør som ikke er levert av produsenten.

Fjern alltid plastposen og hold den unna barns rekkevidde for å unngå kvelningsfare.

Pass alltid på at alle monteringsdeler er skikkelig festet. Noen skruer kan løsne, og i disse punktene er det lett for at f.eks. snorer, smykker, smokkbånd, osv. kan henge seg fast og utgjøre en kvelningsfare.

Lås alltid hjulene med bremsene når produktet er i bruk.

Bruk alltid proppen i badekaret når barnet sitter i badekaret.

Ikke bruk tømmeslangen mens barnet sitter i badekaret.

Bruk en svamp og varmt såpevann til rengjøringen av plastdelene. Hold alltid metalldelene tørre.

Produktet kan brukes til barnet er maks. 12 måneder, og veier maks. 15 kg.

Bruk alltid de to festesystemene på stallebordet.

**RÅD FOR Å TA VARE PÅ STELLEBORDET:**  
Kontroller produktet jevnlig for ødeleggelse, manglende deler eller skader som gjør det ubrukelig.

Hold alle metalldelene tørre for å unngå rust.

I samsvar med sikkerhetsstandarden

NS-EN 12221:2008

Ref. par. 268

Produsert av:

Primi Sogni srl – Telgate – BG – Italia.

## GARANTIBEVIS

Produktet har en lovfestet garanti fra kjøpedato mot material- eller fabrikkasjonsfeil.

Hvis det oppdages en defekt i løpet av garantiperioden, må produktet leveres tilbake til butikken hvor det ble kjøpt sammen med kvittering, stemplet garanti og en beskrivelse av defekten.

Garantien dekker reparasjon eller utskifting av den defekte delen, og da særskilt:

1. En fullstendig reparasjon av de opprinnelige defektene og skadene disse har forårsaket.

2. Hvis reparasjonen ikke er tilfredsstillende, og produktet ikke fremstår i god nok stand til å utføre de tiltenkte funksjonene, har garantiinnehaver rett til å få skiftet ut produktet med et nytt med samme egenskaper, eller få beløpet refundert.

Hvis produktet har blitt endret eller reparert av ukvalifisert personale i garantiperioden, eller hvis defekten skyldes feil bruk, bortfaller garantien automatisk.

Manglende vedlikehold fører til bortfall av garantien.

## SÄKERHETSFÖRESKRIFTER

Läs bruksanvisningen noggrant innan produkten används. Förvara bruksanvisningen för framtida bruk. Följ anvisningarna noggrant för att inte äventyra ditt barns säkerhet.

**OBSERVERA!** Lämna aldrig barnet utan tillsyn.

Placera aldrig produkten i närheten av värmekällor, el- eller gasapparatur o.s.v. för att undvika brandfara.

Kontrollera regelbundet skruvar och plastdelar. Använd endast originalreservdelar från tillverkaren eller distributören.

Använd inte produkten om delar är skadade eller saknas.

Häng inte upp föremål på produkten som inte levereras av tillverkaren.

Ta alltid bort plastpåsen och förvara den utom räckhåll för barn för att undvika kvävningrisk.

Kontrollera att samtliga monteringsdelar alltid är ordentligt fästa. Klädesplagg, halsband, nappband o.s.v. kan fastna i skruvar som har blivit lösa. Det utgör en stryprisk.

Blockera alltid hjulen med bromsarna när produkten används.

Använd alltid badbaljans propp när barnet befinner sig i badbaljan.

Använd inte avloppsröret när barnet befinner sig i badbaljan.

Använd en trasa, varmt vatten och ett mildt rengöringsmedel för att rengöra de delar som är klädda med plast. Håll metalldelarna helt torra. Produkten lämpar sig för barn som är upp till ca. 12 månader och väger max. 15 kg.

Använd alltid skötbordets två spärrsystem.

## SKÖTSELANVISNINGAR

Kontrollera regelbundet produkten och titta efter brott, delar som saknas eller är skadade. Använd i detta fall inte produkten.

Håll alltid metalldelarna torra för att undvika att de blir rostiga.

Överensstämmelse med europeisk säkerhetsstandard

EN 12221:2008

Ref. art. 268

Tillverkad av:

Primi Sogni srl - Telgate - BG - Italien

## GARANTIINTYG

Den beskrivna produkten täcks enligt lag av en garanti mot material-, monterings- och fabriktionsfel fr.o.m. inköpsdatumet.

Om ett fel påträffas under garantitiden ska produkten lämnas tillbaka till inköpsstället tillsammans med kvitto, stämplad garanti och en beskrivning av det aktuella felet.

Garantin omfattar reparation eller byte av de defekta delarna, mer specifikt:

1. Fullständig reparation av ursprungsfel och de skador som dessa har orsakat.

2. Om resultatet av reparationen inte är tillfredsställande och produkten inte är i optimalt skick för att användas för sitt ändamål, har garantiinnehavaren rätt till byte av den inköpta produkten mot en annan med identiska egenskaper eller återbetalning av utbetalt belopp.

Garantin upphör automatiskt att gälla om produkten har ändrats eller reparerats av obehöriga personer eller om felet beror på felaktig användning.

Uteblivet underhåll av produkten medför att garantin bortfaller.